

Isometrie - bovenste paal gedeelte

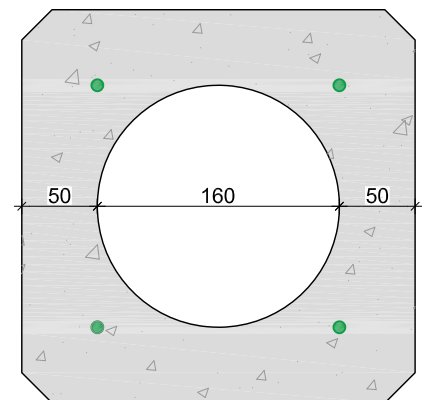

260 paal

Voor de aanvullende constructieve berekeningen, zie PDF bestand ABT (V18004-007: Berekening holle prefab paal, vierkant 260mm, sparring 160mm)



**HOLLE PREFAB
SCHROEFFPAAL**

info@hpschroefpaal.nl
www.hpschroefpaal.nl

Project: Holle Prefab Schroefpaal vierkant 260mm

Onderdeel: Uitwerking boven en onderzijde paal

Getekend: RvdW

Formaat A4

Projectnr.

Tekeningnr.

Schaal 1:5

Datum 15-11-2019

-

HPS 260